

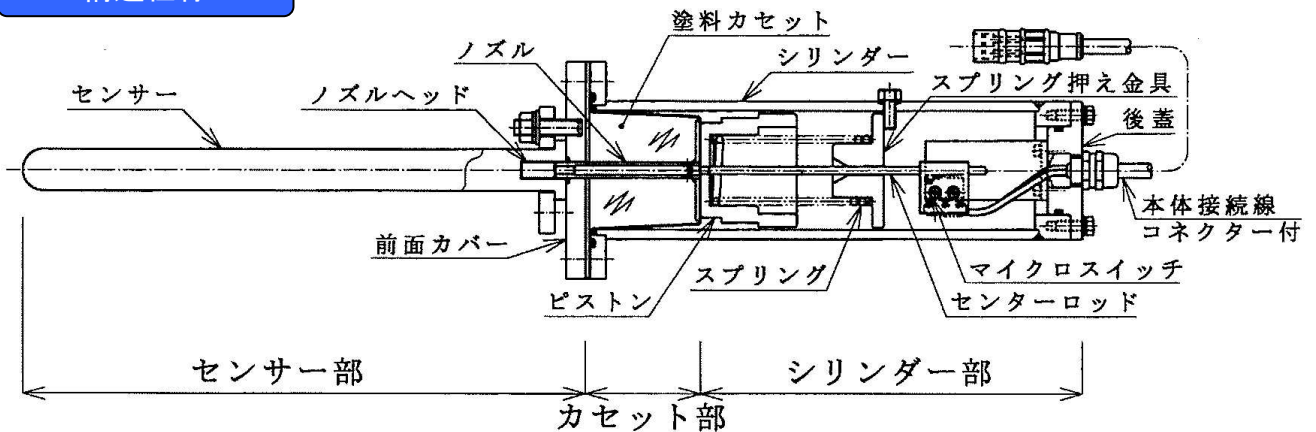

## 構造仕様

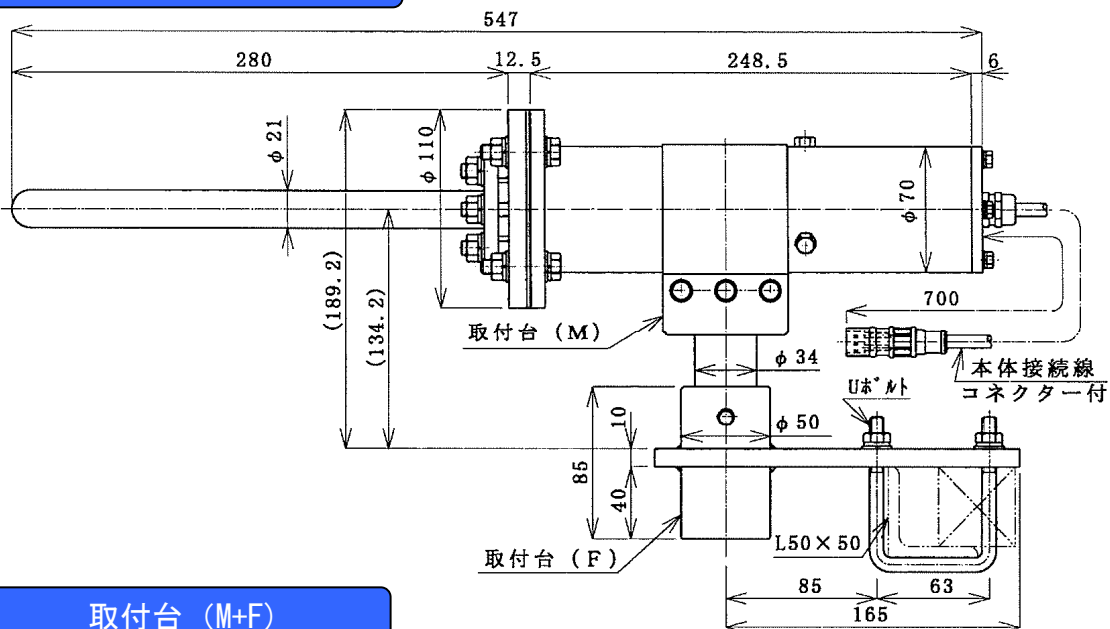

## 構成・寸法図 (単位: mm)



## 取付台 (M+F)

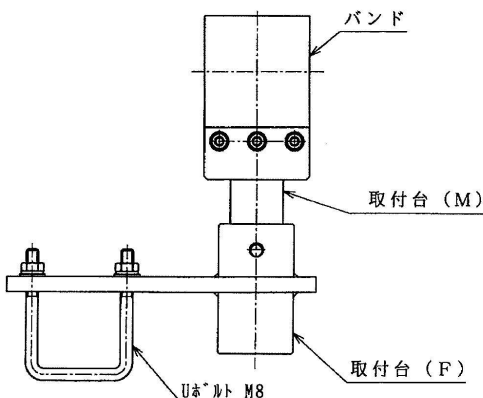

**※取付台 (M+F) は別売です。**

取付部の取付台 (F) は M8 の U ボルト 2 本で灯浮標の保護枠アングルに固定し、取付台 (M) に本体を取り付けたものを取付台 (F) に差し込みピンで固定します。

**S-VANS セナーアンドパース株式会社**

(平成 21 年 11 月 1 日現在)

本製品は改良のために、予告なしに変更することがあります。

本社 〒144-0041 東京都大田区羽田空港 1-6-6  
 神戸営業所 〒650-0023 神戸市中央区栄町通 3-6-7(大栄ビル)

TEL (03) 5708-7300(代)  
 TEL (078) 331-7292(代)

札幌営業所 〒005-0004 札幌市南区澄川 4 条 2-10-17 TEL (011) 823-2250(代)  
 北九州営業所 〒802-0001 北九州市小倉北区浅野 1-2-39 TEL (093) 533-5371(代)